



# FERRO FLASH

N 135 JUILLET - AOUT 1988

*Spécial*  
*Type 12*

EDITEUR RESPONSABLE : DEBLIQUIT RICHARD  
28, Rue St Donat - 7070 - Houdeng Bcegnies



CLUB FERROVIAIRE DU CENTRE

MENSUEL

DOCUMENTATION  
MODELISME

INFORMATIONS FERROVIAIRES

Secrétariat BRUXELLES

Michel BROIGNIEZ  
Allée des Jonquilles 18  
5865 Walhain-Saint-Paul  
Tél: (010) 65.87.48

Secrétariat CENTRE

Henri HAUBE  
Rue Docteur Grégoire 51  
7100 La Louvière

Comptes bancaires:

BRUXELLES: 068-2027267-91

CENTRE: 271-0061822-65

Les demandes de renseignements et d'anciens FERRO-FLASH sont à faire parvenir à votre secrétariat respectif.

Les changements d'adresse sont à faire parvenir UNIQUEMENT au secrétariat de BRUXELLES.

Prière de joindre pour toute correspondance une enveloppe timbrée et auto-adressée.

Montants des cotisations

Membre avec service  
FERRO-FLASH: BEF 600,-

Membre vivant sous  
le même toit qu'un  
membre avec service  
FERRO-FLASH: BEF 300,-

Membre bienfaiteur: BEF 800,-  
et plus...

N'oubliez pas de mentionner  
vos nom et adresse complète  
ainsi que votre numéro de  
membre.

FERRO-FLASH - FERRO-FLASH

Les articles et photos pour parution dans Ferro-Flash sont à faire parvenir à votre secrétariat respectif.

Les articles publiés dans Ferro-Flash n'engagent que la responsabilité de leur(s) auteur(s).

Les firmes et commerçants cités dans les articles, ne le sont qu'à titre d'information.

ECHANGE DE REVUES INTER-CLUBS

Les revues sont à faire parvenir à Pierre HAUTEFIN

Chaussée de Mons 125  
7160 Haine-Saint-Pierre.

**C.F.C. réunions C.F.C.**

# ATTENTION

Mois de septembre : VAPEUR-VIVE,

~~samedi 10 & dimanche 11~~, à partir de 14h30, à l'adresse ci-dessus, à l'occasion de la ducasse des Trieux.

*Mettre l'affiche en annexe en évidence! Merci d'avance.*

Tous nos EMINENTS VAPORISTES & LEURS MACHINES seront les bienvenus.

Invitations cordiales à tous nos autres membres bien entendu.

Dimanche 18, toujours à la vapeur-vive, même heure et même endroit que ci-dessus.

Profitez de ces manifestations pour reprendre contact après les vacances, pendant que vos enfants s'amuse sur le train, racontez-nous et échangez avec nous vos impressions ferroviaires de vacances.

REUNION MENSUELLE : vendredi 30/09/88  
à partir de 19h30 au local Place A. CAPPET à Haine-Saint-Paul.

VOYAGES, VOYAGES....., projection de diapositives sur les voyages ferroviaires de l'année.

Et bien entendu, bibliothèque, réseau et vitrines pour exposition de vos réalisations festives.

N'OUBLIEZ-PAS LE FESTIVAL VAPEUR DE MARIEMBOURG, pour y aller, UTILISER LES TRAINS CHARLEROI-SUD - COUVIN.

Couverture ; locomotives type 12, photo Editions Blanchart.

Manifestation : le BMSC organise le samedi et dimanche 17 & 18/09/88, une grande fête de la vapeur-vive de 10 à 20h00. Adresse : BMSC, Chaussée de Neerstalle, 327 1190 - FOREST

Programme et renseignements + plan visible au club le vendredi soir.

=====

## VAPPEUR VIVE

Après, plusieurs années de léthargie, la Vapeur Vive - enfin - est arrivée au timbre. Les quelques ( très et trop ) rares et fidèles ayant répondu présent à l'appel ont, en quelques week-ends, remis en état de marche notre, votre, réseau louviérois. Les efforts ont été récompensés par des magnifiques marches vapeur ouvertes au grand public qui ne nous a pas boudé. Celles-ci sont programmées également en juillet et août et en septembre. Le deuxième week-end en sera l'apothéose.

Pour cette date, la petite équipe espère améliorer l'état de la voie et restaurer le magnifique pavillon de chasse qui pourrait accueillir mini-expositions temporaires ( le temps d'un dimanche ) de matériel miniature. Bien sûr, il y a encore beaucoup à faire et les bonnes volontés ( avec des bras ) sont attendues avec impatience.

Avant de terminer avec notre réseau Vapeur Vive, signalons que le journal "LE SOIR" nous a, dans son édition du mercredi 6 juillet, consacré une photo grand format.

*La manipulation d'engins en 5 et 7½ n'est pas aussi aisée que celle d'engins en HO, dès la première manifestation, sont tombés au chant de la vapeur et ont reçu les premiers soins par ordre d'arrivée:*

*HAUBE Henri*

*HACARDIAUX Marie-Christine*

*BOUILLON Patrick*

*.....Mais les mauvaises langues disent que ces événements se sont passés à la buvette ( plonge ) et non aux abords du matériel ferroviaire. Affaire à suivre.*

## RESEAU MIXTE HO

La responsabilité de notre grand réseau HO ( qui a déjà connu et subi 3 déménagements ) est confiée à une équipe de "jeunes" dynamiques et fidèles. Tous les vendredis, ils sont au travail et espèrent vous montrer un réseau fonctionnel et équipé - enfin - d'une signalisation. Vous pouvez les aider et vous joindre à eux, ils vous attendent les vendredis.

## RESEAU MODULAIRE HO

Prochaines séances de travail à HAINE ST PAUL: 31.07, 14.08, 28.08, 04.09, 02.10, 16.10, 06.11. + possibilité d'accès les vendredis soir ou à tout autre moment sur rendez-vous. Contacter le responsable, l'ami Michel SUPLIS au 071-43.92.07

*Allez les amis modélistes, un gros effort pour terminer votre réseau pour fin décembre.*

## GROUPE DE TRAVAIL MARCEL THIBAUT

L'ami Pierre HAUTEFIN, animateur de cette section a du un peu lâcher du lest, et on le comprend, mais il nous promet bien, maintenant que les enfants sont déjà un peu plus grands, de reprendre dès octobre les activités du groupe tourné vers le modélisme belge uniquement.

## LE VIADUC ST PIERRE EN HO

L'ami Pierre RASSON nous a fait parvenir les premières ébauches d'une série de plans de ce magnifique ouvrage point de rencontre de 3 écartements différents et de 4 sociétés différentes ( un record en son genre peut-être ).

Et tout naturellement, l'idée germe rapidement, pourquoi pas un diorama - qui trouverait dans le futur place dans la gare de HAINE ST PIERRE - représentant le site? On peut y mettre les trams SNCV, les wagonnets du charbonnage, le matériel SNCB et tout ce qui est sorti de BAUME-MARPENT. Etes-vous intéressés par la réalisation commune de ce monument? Avez-vous des documents et des photos anciennes du site. Contactez Pierre HAUTEFIN Chaussée de Mons, 125 7160 HAINE ST PIERRE 064/22.39.43

## ARCHÉOLOGIE FERROVIAIRE

=====

### LES BANCS DE BINCHE: suite et fin ( provisoire )

Vous avez pu suivre dans le précédent FF les péripéties du sauvetage de ces bancs. Nous devons ajouter une suite: après avoir déposé ceux-ci près de notre local HO, nous avons appris que la place que nous leur avions assignée devait être dégagée dans la quinzaine....! Quel potage! Mais grâce à l'ami Patrick BOUILLON qui avait engagé toute sa famille dans l'action, nous avons pu sauver une partie vers le local vapeur vive et quelques mètres dans le local HO: bravo et merci à toute la famille BOUILLON.

Il restait néanmoins la plus grosse partie à caser et à sauver: ce fut fait grâce à l'aide de l'administration communale de LA LOUVIERE et de l'ECOMUSEE DE BOIS DU LUC où nos bancs sont en lieu sûr et en attente de restauration.

### LE SITE DE BOIS DU LUC:

A quelques uns, nous avons retrouvé, en cette fin juin, le site de Bois du Luc où tout est en train de changer de façon favorable: l'atelier du charbonnage commence à revivre et nous avons pu essayer un étau-limeur ainsi qu'une presse. Petit à petit, le cadre des C.S.T. remet en état avec amour ces machines du début du siècle. A l'extérieur, le matériel exposé a reçu une couche de peinture. On chuchote qu'une voiture à voyageurs sera remise en état ainsi qu'une locomotive et tant qu'on y est pourquoi pas en état de marche plutôt qu'en état de présentation.

Last but not least, un de nos points noirs, le gardiennage est effectif et efficace. Etant donné nos bonnes relations avec les responsables de l'ECOMUSEE, il n'est pas impossible de nous retrouver impliqué dans ces restaurations ( n'oublions pas que c'est notre association qui a sauvé la loco industrielle qui se trouve à l'entrée du site ) Si la remise en état de matériel ferroviaire vous intéresse, contactez Frédérique DEBLIQUIT Rue St Donat 28 à HOUDENG-GOEGNIES qui centralisera le travail.

### LA GARE DE HAINE ST PIERRE

Les animateurs du Centre ont pu, à l'invitation de la commune de LA LOUVIERE, voir l'état d'avancement des travaux de l'ancienne gare de HAINE ST PIERRE. Celle-ci, vous le savez déjà, deviendra un Centre d'Interprétation de la Vie Ferroviaire dans le Centre. D'un côté, la fabrication du matériel ferroviaire sera évoqué par l'ECOMUSEE, de l'autre, la vie ferroviaire sera évoquée par nos, pardon, par vos soins et ce, dans l'ancienne et grande salle d'attente de 2e classe où maquettes, dioramas, réseaux et documents sont attendus. Actuellement, le gros oeuvre est achevé, le plafonnage est terminé, les plafonds sont en cours de réalisation. Nous sommes encore loin de couper le ruban mais il est possible que nous marquions le pas avec une mini-exposition temporaire en septembre de cette année.

# A V I S

5

AUX AMATEURS DES GRANDS ÉCARTEMENTS 5" ET 7½"

=====

## MOTEUR ELECTRIQUE

Avec les réserves d'usage et au grand conditionnel; il semblerait qu'un contact amical pourrait être noué avec un fabricant belge de moteurs à courant continu basse tension. Ces moteurs sont destinés, en principe, aux voiturettes électriques pour handicapés ainsi qu'aux voitures jouet électriques et pourraient être fournis aussi avec réducteur. Il semblerait, d'après les premières indications données par un intermédiaire, que le voltage serait de 24 volts, puissance non connue, empattement réduit mais aussi inconnu. Puisque directement du fabricant, le prix serait abordable (moteur seul ± 5000,- frs). Nous espérons nouer des contacts fermes pendant ces vacances; afin de mieux orienter nos débats quant à un éventuel achat groupé, pouvez-vous, au plus vite, nous informer de votre intérêt éventuel pour ce genre de matériel.

Adresse de contact: Monsieur Richard DEBLIQUIT

Rue St Donat, 28

7070 HOUDENG-GOEGNIES

*Après la manifestation "Vapeur-Vive", le spectacle continue! - Tout devient "CLAIRE"*

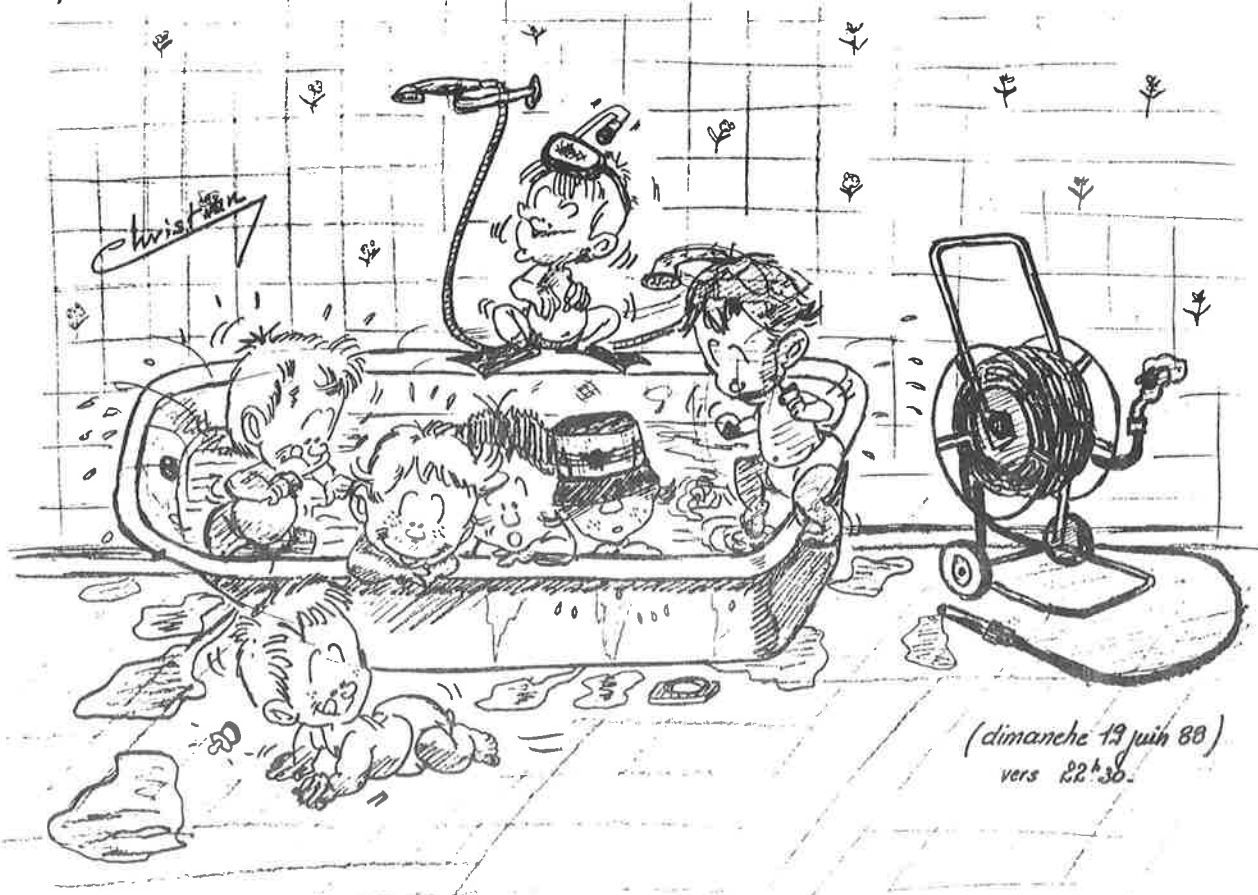

# PETITES ANNONCES

A vendre : matériel photo, agrandisseur Durst M 605 noir & blanc, tête couleur pour M 605, objectif d'agrandissement Schneider COMPONON 2,8/50, objectif d'agrandissement Schneider COMPONON 5,6/80.

Tél : 064/33.25.28.

Les animateurs de la Vapeur-Vive recherchent en prêt ou en don, des verres à bière de toutes sortes (mêmes sales). Les dépôts peuvent se faire tous les vendredis soir au local Place A. Caffet à Haine-Saint-Paul ou à la vapeur-vive le dimanche 21 août après-midi. Merci d'avance.

## En librairie

HOMMES & PASSAGES n°4 : itinéraires des Gares Rurales, 68 km à la découverte des sites de l'Entre-Sambre-et-Meuse, de Mariembourg à Cerfontaines par Florennes. Prix : 140 francs. Disponible au Local, Place A. Caffet lors des réunions du vendredi soir.

## Dossier constructeur

Notre membre Gilles Durvaux, aimerait connaître les renseignements suivants :

- l'affectation de la 16.033 vers 1961.
- les numéros des types 97 de la remise de Montignies de 1956 à 1964, l'affectation de la 97.032 et de la 97.009, les numéros des types 97 de Walcourt.
- les numéros des types 40 de Mons et l'affectation des HL 40.014 & 40.045.
- la liste des diesels type 200 de Monceau à leur livraison (numérotation).
- la liste des diesels type 210, de série, de Saint-Ghislain lors de leur livraison.

Si vous possédez la réponse à toutes ces questions, vous pouvez contacter : Gilles Durvaux rue du Travail, 40 6070 - CHATELINEAU

# REOUVERTURE DU TRAM 80 LES 17 ET 18 SEPTEMBRE

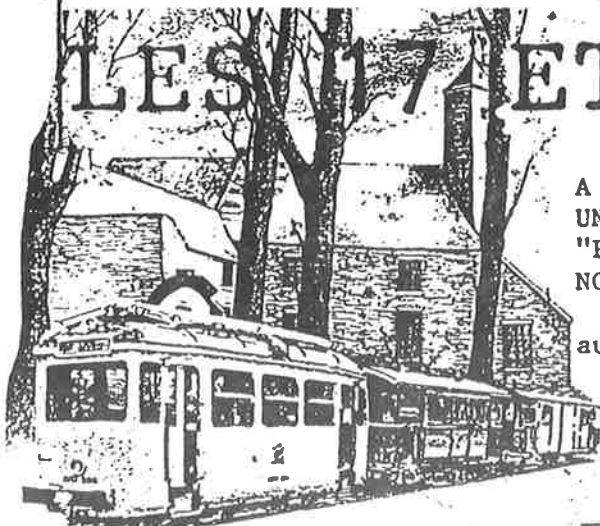

A L'INITIATIVE DE LA COMMUNE DE MORLANWELZ ET DE L'ASVI UN SERVICE AUTORAIL SERA ORGANISE ENTRE MARIEMONT ET LE "PRIEURÉ" OÙ SE TIENDRA UNE EXPOSITION CONSACREE AU RE-NOUVEAU DU RESEAU FERRE VICINAL DANS LE "CENTRE"!

au programme: ART 300, REMORQUE A.1590 & FOURGON A.2354  
EXPOBUS de la SNCV  
VETERAN CAR CLUB  
JAZZ-BAND  
ETC.

# Atlantic TYPE 12 7

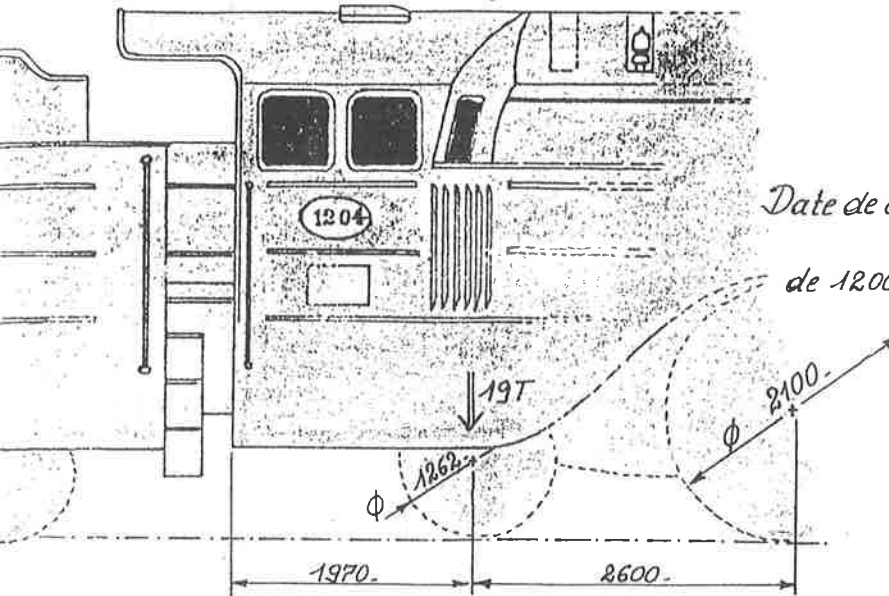

Date de construction :  
**1938**  
 de 12001 à 12006  
 89 t.

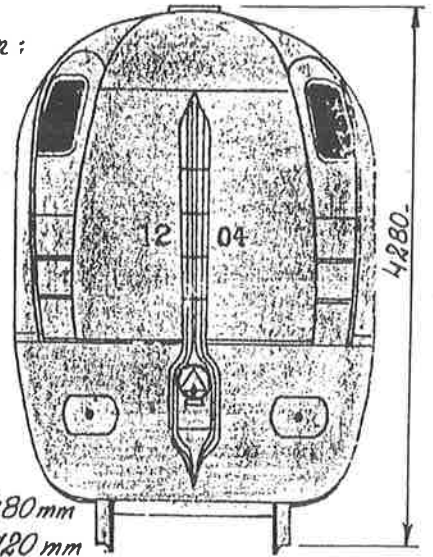

Poids de la locomotive à vide : 81 tonnes  
 Poids d'adhérence : 46 tonnes  
 Effort de traction : 10.664 Kgs

Timbre : 18 Kg/cm<sup>2</sup>  
 Diamètre des cylind. 480mm  
 Course des pistons : 720 mm

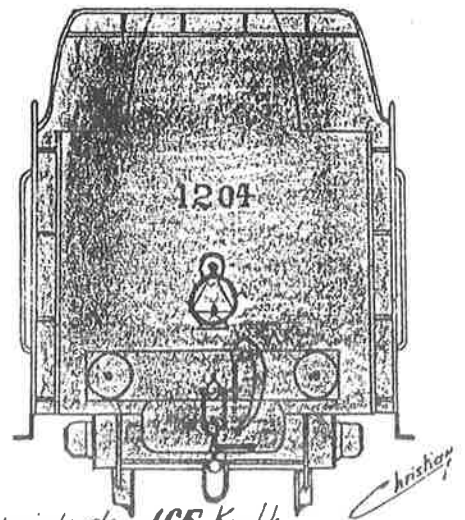
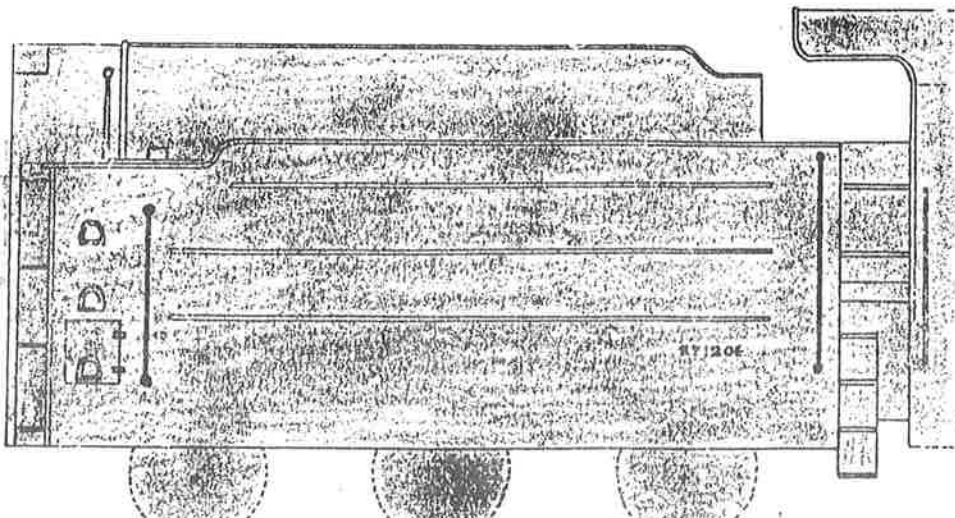
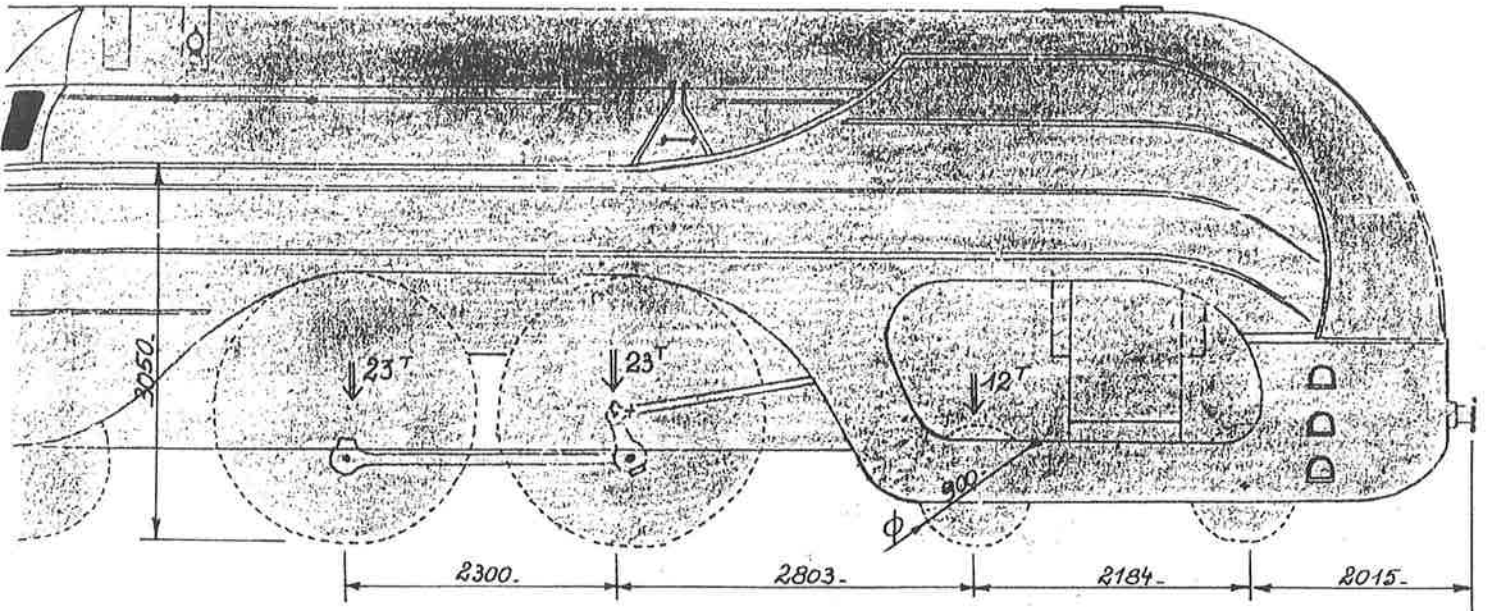

C'est une type 12 qui en 1939 conquiert le "ruban bleu" avec une vitesse de pointe de 165 Km/h.

*Christophe*





Type 12 (suite)

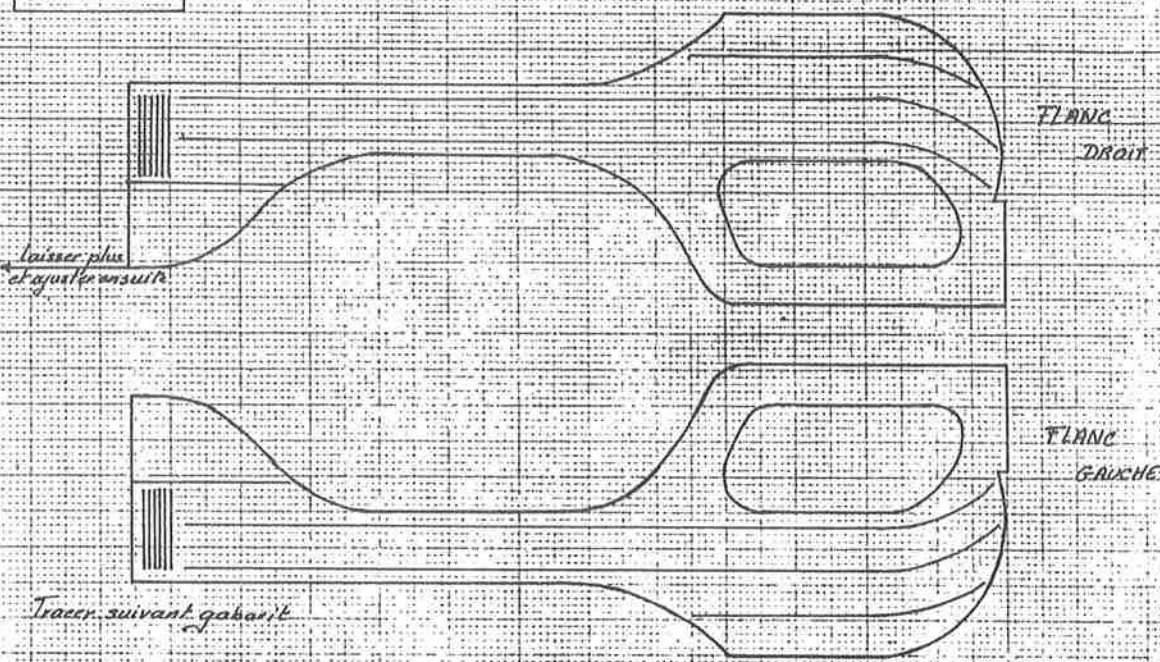

Matière  
en duralumin  
ou PVC

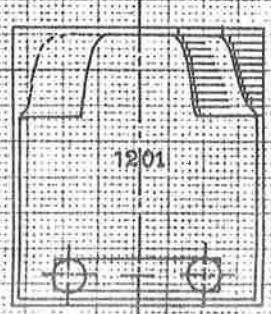
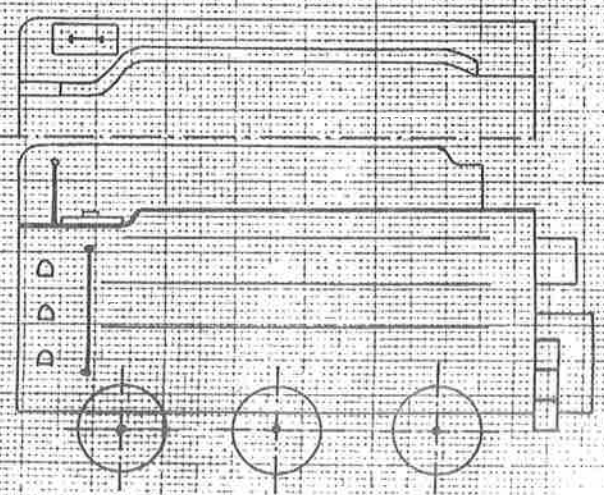
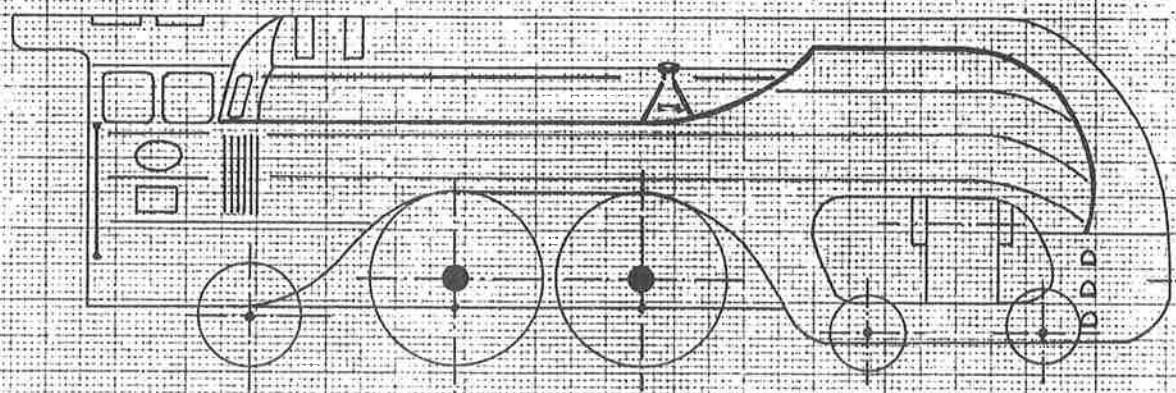

Boiser en escalier

*Cheridy*

115 kms  
Bruxelles → Ostende  
57 minutes !

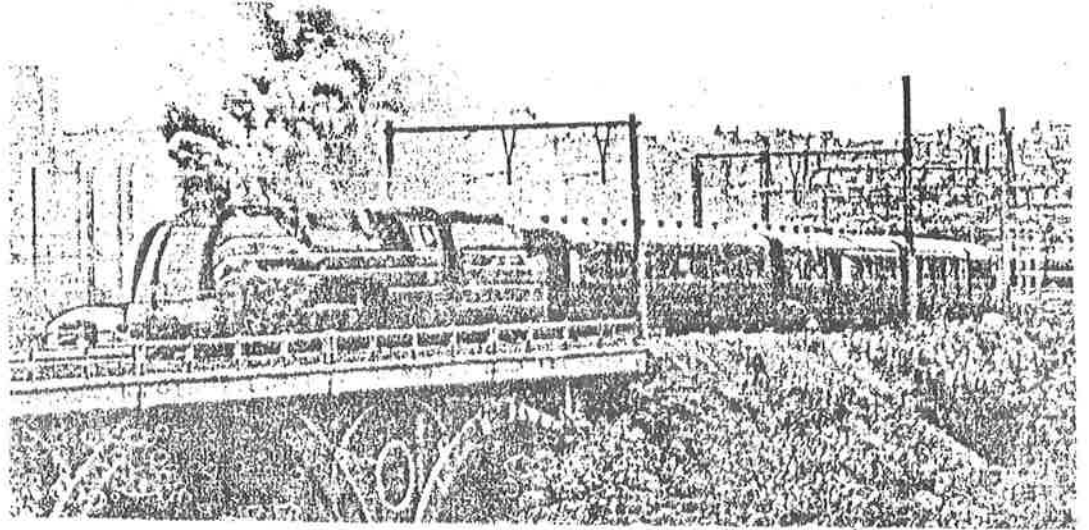
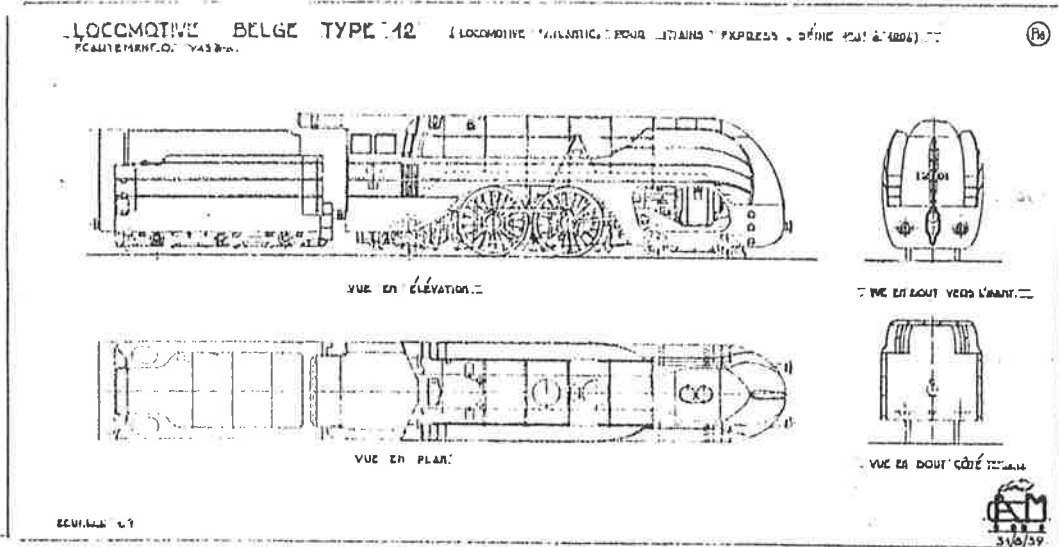

Photo : Rail-photo



**PLAN B 5.**  
Locomotive belge  
type n° 12.  
Locomotive  
« Atlantic »  
pour trains express.  
Série  
1201 à 1206.

Photocopie : plans CAM 1933

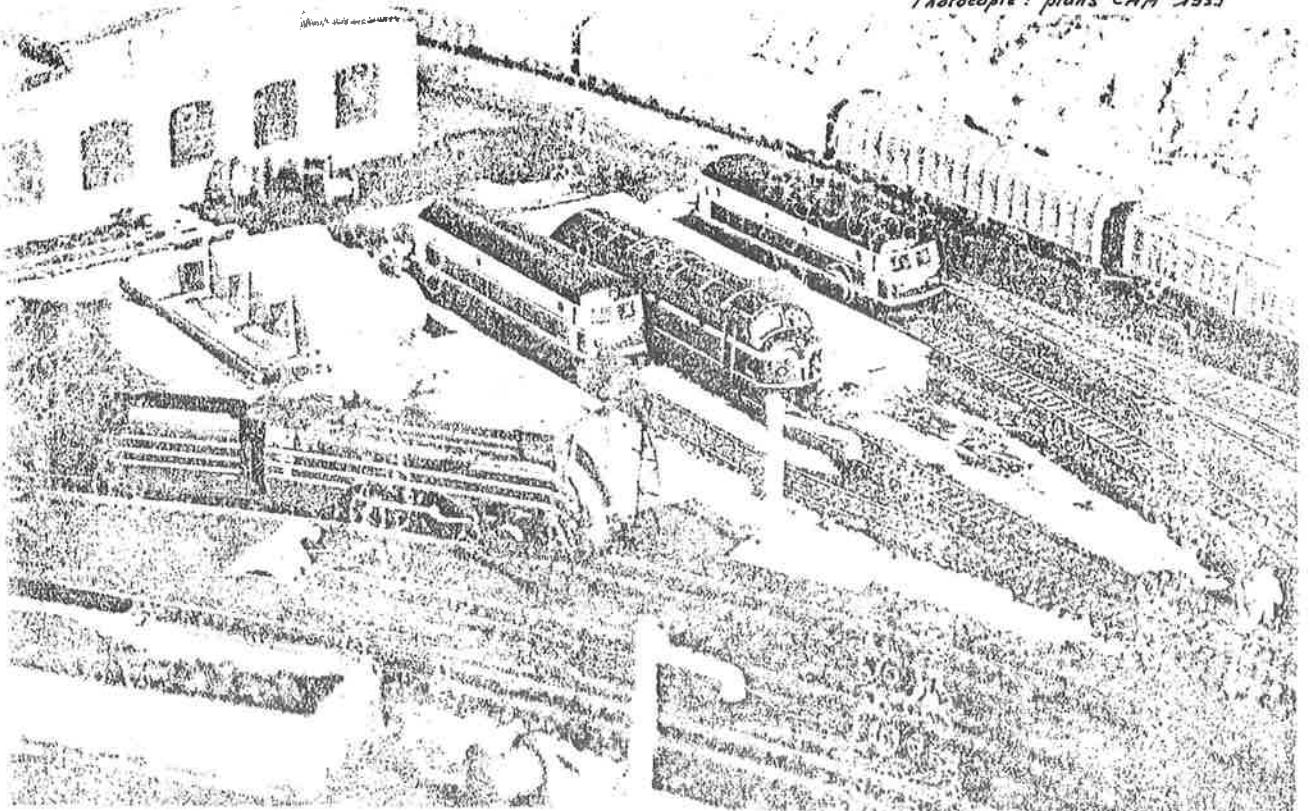
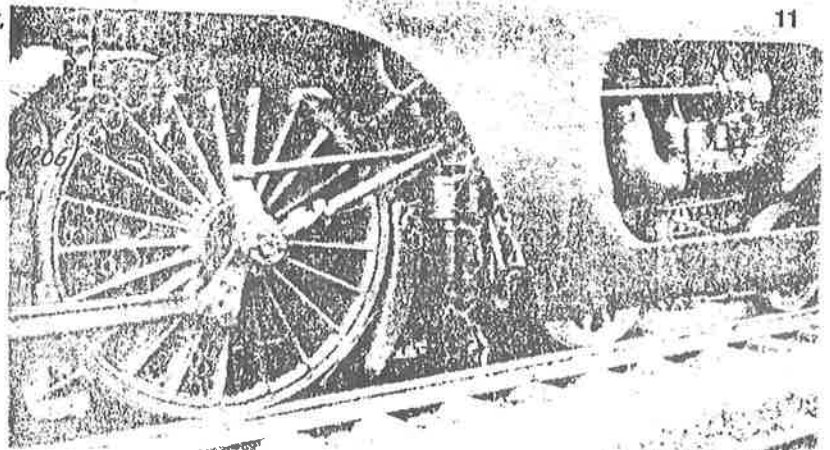

Photo : Club De Pijls

La distribution classique de Walschaerts, avec tiroirs cylindriques fut appliquée aux 4 premières machines, tandis que des systèmes à soupapes horizontales sur les 1205 et soupapes verticales étaient essayés sur les deux dernières



La reconversion des machines en système classique fut envisagée et l'expérience des soupapes de distribution n'alla pas plus loin en Belgique.

(Dagaat)

↑ Systeme de distribution à soupapes

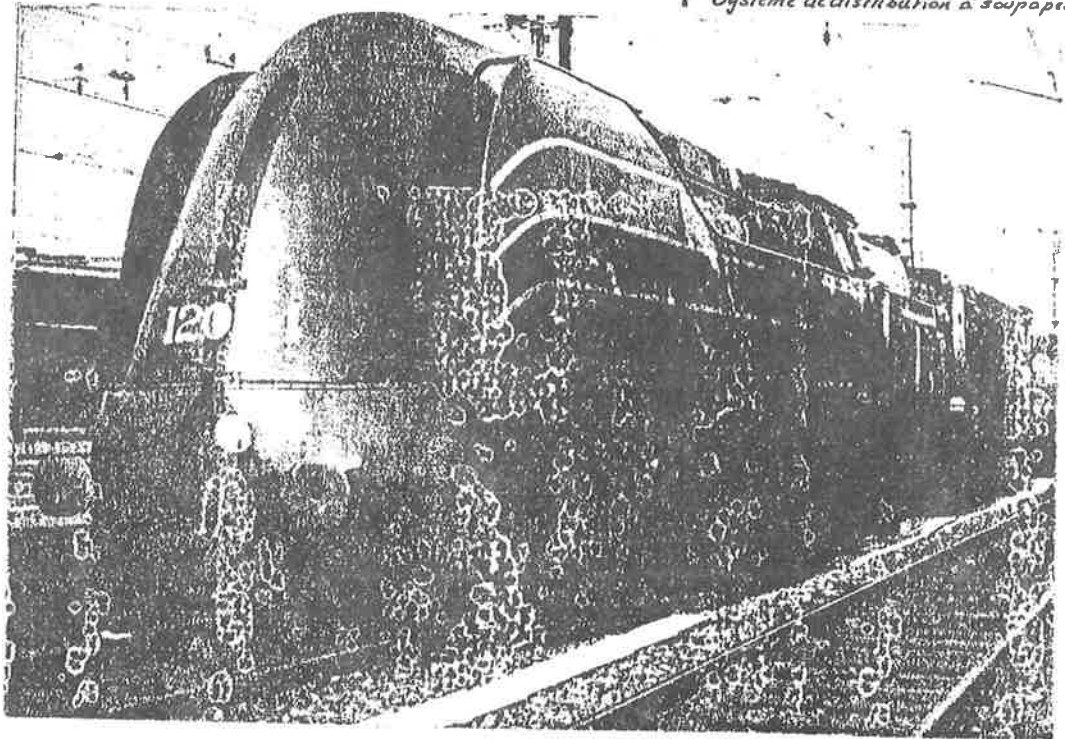
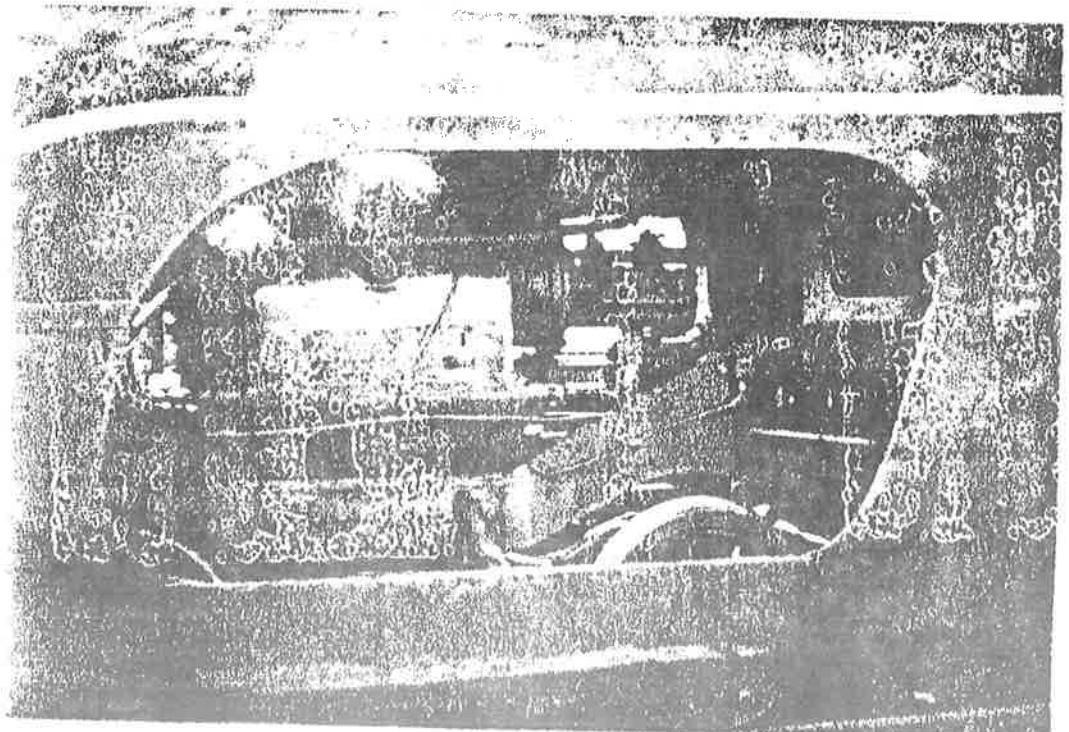

Photo : type 12 à Namur



La locomotive 1202, le 12 juin 1939, remorquant une rame de 200 T., remporta le "RUIBRI BLEU" mondial des trains à vapeur avec une vitesse de 165 Km/h.

C'est l'ingénieur Notesse qui étudia ces 6 machines pour le service des rapides balnéaires légers, en 1938.

(Dagant)

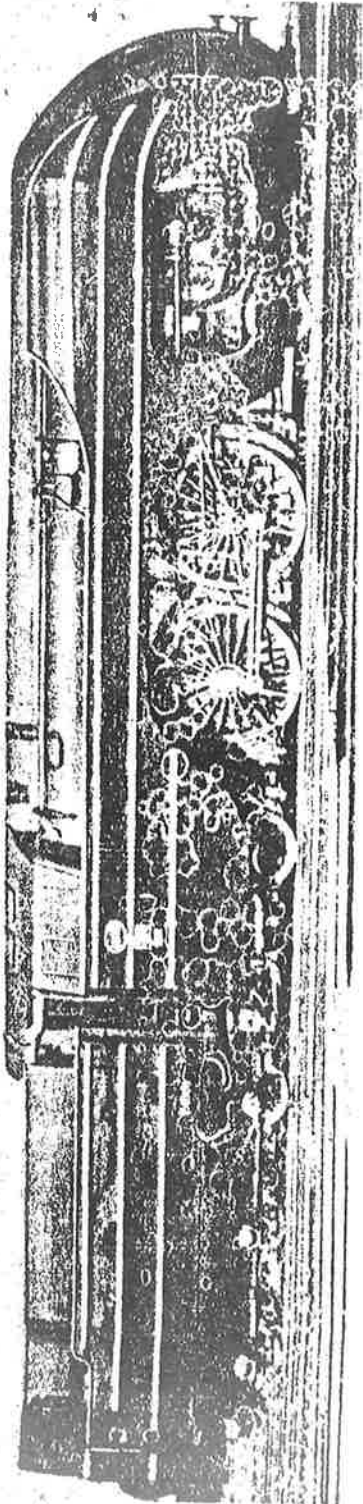
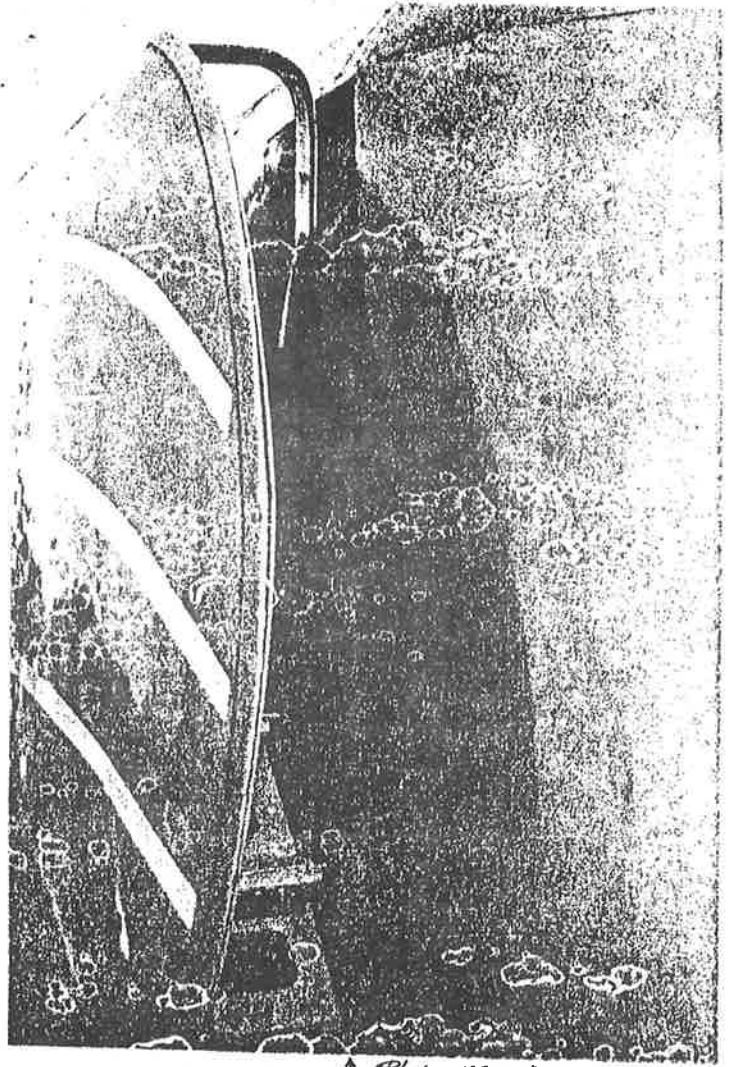

↑ Photo-publicitaire 64 Cockerill

↓ fin de la vapeur en 1966 (Rail-Photo)

↑ Photo: 12004 à Namur

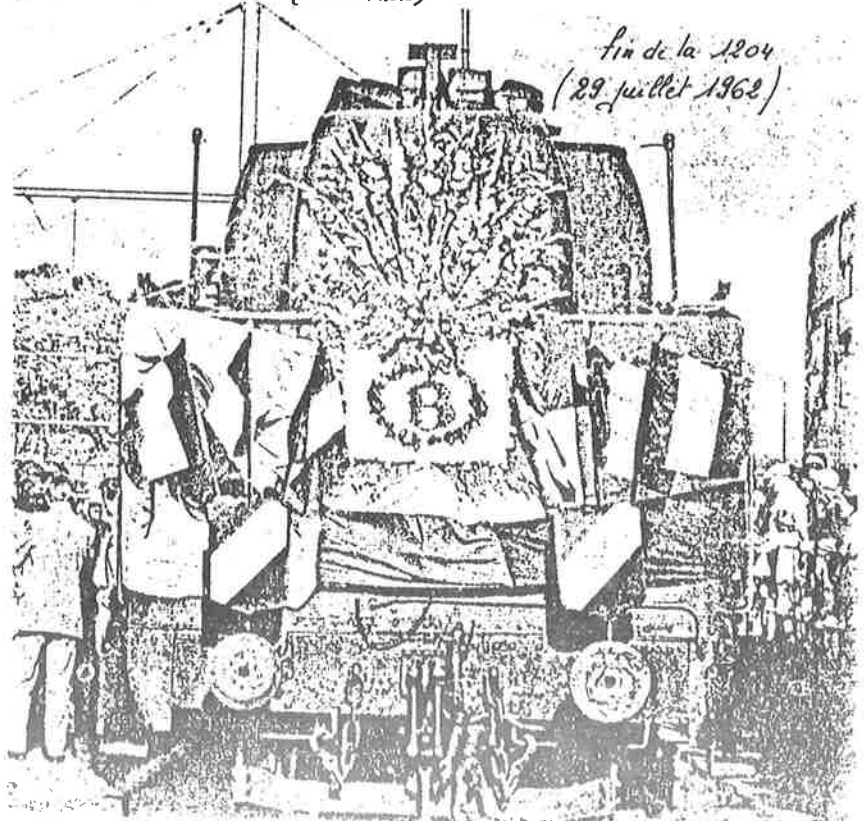

fin de la 1204  
(29 juillet 1962)

## Chez le même éditeur...

### Les tramways au pays de Liège

par E. FELLINGUE, R. HANSEN, M. LAMBOU et J. RENARD.

Tome 1 : Les tramways urbains de Liège.

Tome 2 : Les tramways vicinaux de la province de Liège.

### Cinquante ans de transport voyageurs à la S.N.C.B. (en 2 tomes)

Histoire, inventaire et description de toutes les voitures métalliques à voyageurs des chemins de fer belges.

### Carte des voies ferrées de Belgique, par G. CLOSE.

Carte de l'ensemble des lignes ferrées belges existant et ayant existé.

### Trans-Fer

Revue périodique de l'Association

*Numéros spéciaux et hors série parus :*

- Les lignes ferrées oubliées de la banlieue de Mons ;
- Aspects ferroviaires du pays de Chimay ;
- Tous les chemins mènent à Anvers ;
- Le pays de Herve en train, tram et trolleybus ;
- Promenade ferroviaire en Hainaut ;
- Le rail en Gaume ;
- Aspects ferroviaires du pays de Charleroi ;
- Edition spéciale n° 1 (contenant l'histoire de la Vennbahn, une contribution à la locomotive à vapeur, l'histoire de la gare centrale d'Anvers...);
- Edition spéciale n° 2 (histoire complète de la ligne Charleroi - Mariembourg - Vireux-Molhain et ses antennes) ;
- Edition spéciale n° 3 (contenant l'histoire du nœud ferroviaire de Saint-Vith, de Clabecq, de Quevaucamps, des tramways de Namur...);
- Musée des transports en commun du pays de Liège.

*Le G.T.F. a.s.b.l. rassemble au cours de ses activités tous ceux qui s'intéressent de près ou de loin au rail belge ou plus simplement ceux qui recherchent des formules inédites d'excursion en vue de pouvoir admirer sous un jour inédit des régions pourtant bien connues. Apolitique et pluraliste, il soutient toute action de promotion en faveur du rail belge. Ses animateurs sont bénévoles et désintéressés.*

*Le G.T.F. a.s.b.l. documente ses membres à l'aide de son périodique Trans-Fer, qui suit de près l'actualité ferroviaire belge. Il organise des voyages par rail dans toutes les régions de Belgique, avec une prédilection pour les lignes aujourd'hui fermées au trafic voyageurs.*

*Tout renseignement complémentaire, catalogue complet d'éditions, bulletins d'affiliation sont envoyés bien volontiers et sans engagement. Ecrivez-nous à G.T.F. a.s.b.l. - Secrétariat, Boîte postale 191, B - 4000 Liège 1 (Belgique) en ayant l'obligeance de joindre un timbre-poste pour lettre ou un coupon-réponse international.*

# GTF

Groupement Belge pour  
la Promotion et l'Exploitation  
Touristique du Transport Ferroviaire  
Association sans but lucratif

Edition G.T.F., a.s.b.l.

# LE RAIL PASSE PAR LIEGE

## DU REMORQUEUR AU TGV

Préfaces de

G. MOÛTARD, Gouverneur de la province de Liège

D. REYNDERS, Président du Conseil d'Administration de la S.N.C.B.

A l'occasion du 150<sup>e</sup> anniversaire de l'arrivée du rail à Liège et de la première relation internationale vers l'Allemagne, le G.T.F. édite ce livre de façon à commémorer de façon durable ces événements.

Au format Din A4, il comprend plus de 165 pages sur papier couché 115 gr; couverture inédite en quadrichromie cousue fil de lin; plus de 200 photos; 10 plans et cartes divers.

Sortie de presse prévue le 14 juin 1988.

Les thèmes traités concernent tant le passé que le devenir du chemin de fer.

Les différents chapitres :

# Table des matières

Le chemin de fer, facteur de développement de la région liégeoise depuis 1838,  
par Marcel LAMBOU . . . . .

Les lignes ferrées liégeoises concurrentes des plans inclinés d'Ans  
par Roland MARGANNE . . . . .

Panorama de l'exploitation en traction vapeur des lignes 36 Bruxelles - Liège et  
37 Liège - frontière allemande, par Robert HUYSMAN . . . . .

Trente ans de traction des trains sur le groupe de Liège de la S.N.C.B.,  
par Michel VAN USSEL . . . . .

Aperçu des automotrices électriques de la S.N.C.B. : un bond technologique de  
quelque cinquante ans, par Pierre VAN GEEL . . . . .

L'importance du rail en région liégeoise aujourd'hui et demain  
par Jacques CORNET, directeur général adjoint de la S.N.C.B. . . . .

Liège-Guillemins, le TGV de l'Europe entre en gare,  
par le Baron Pierre CLERDENT, sénateur . . . . .

Tant dans les préfaces que dans les différents thèmes abordés, il est fait état de l'importance du chemin de fer dans le développement économique du pays et de la région liégeoise en particulier, mais aussi dans le rapprochement des hommes par le raccourcissement des distances. Le rôle des liégeois dans l'avancement des idées (Charles Rogier) ou dans la réalisation en premier des innovations (le plan incliné qui amène le rail à proximité du cœur de la cité; la première ligne de traction électrique est mise en service à Liège) est avancé. L'accent est mis sur le devenir du chemin de fer : le recentrage de son rôle et surtout le train à grande vitesse; une réalité en France déjà aujourd'hui, que la Belgique et les liégeois ne peuvent manquer en aucun cas. Des moyens de communication modernes et performants sont en effet indispensables à l'économie et aux hommes.

A l'occasion des festivités organisées par la S.N.C.B. dans le cadre du 150<sup>e</sup> anniversaire, ce livre est mis en vente dans les gares de Waremme, Ans, Liège-Guillemins, Verviers et Welkenraedt.

Il sera vendu dans les bonnes librairies principalement à Liège.  
Son prix est de 890 BEF

Il est possible de l'obtenir en versant la somme indiquée augmentée des frais d'envoi par recommandé (par volume)  
Belgique 190 BEF (éventuellement envoi ordinaire: 90BEF)  
Etranger 270 BEF  
sur le compte 001-0643004-67 de G.T.F., asbl, BP 191, B 4000 LIEGE 1 en indiquant le motif de paiement.

Si le paiement a lieu à l'étranger (libellé en francs belges), il est réalisé comme suit :  
- montant postal international  
- virement sur le compte (GIRO) n° 000-0896641-70 de G.T.F. asbl  
(frais quelconques à charge de l'émetteur)

## Une leçon de choses :

Vous découvrirez les locomotives à vapeur en fonctionnement, les anciennes voitures à voyageurs, le chemin de fer de votre enfance ou de vos parents à Mariembourg (au sud de Charleroi). Vous remontez le temps à toute vapeur ...

Le chemin de fer à vapeur des 3 vallées, le C.F.V.3-V., offre à tout acheteur du livre (avant fin septembre 1988) et quelque soit le lieu d'achat, le parcours aller et retour au pays de Toine Cuiot. Mariembourg est facilement accessible par trains régioniers au départ de toute gare belge, pour votre quiétude et à prix très réduit.

Si vous achetez ce livre commémoratif avant le 20 juillet 1988, vous participerez à un tirage au sort qui vous permettra sans doute, d'obtenir gratuitement un cadeau très intéressant parmi la liste ci-après.

Cette opération est réalisée grâce à Railtour, le spécialiste des voyages à forfait par train.

- un voyage en chemin de fer et T.G.V. jusque Lyon en 1ère classe pour 2 personnes (S.N.C.F.)
- un voyage en chemin de fer vers une ville allemande de votre choix (D.B.)
- des abonnements touristiques de 5 jours sur le réseau SNCB.
- des titres de transport en commun de la S.N.C.V. et de la S.T.M.L. : cartes de voyage et abonnement.
- des voyages en G.L.T. (le moyen de transport inédit de la B.N.) au départ de Jemelle.
- des entrées dans diverses attractions touristiques : Han-Sur-Lesse (grottes et réserve naturelle) - Walibi - Trimbuleu
- des livres offerts par la CGBR et la Fédération du tourisme
- etc... etc. la liste n'est pas close.

Avec un peu de chance, vous récupérerez plus ou une partie du montant de votre achat... et voyager en train, c'est déjà les vacances.

A l'occasion de votre visite à Liège, visitez le musée des transports en commun du pays de Liège. Il est ouvert les samedis, dimanches et jours fériés jusqu'au 9 octobre et il est situé rue Richard Heintz, 9 à 4020 LIEGE (autobus S.T.M.L. : 4, 26, 28, 31).

(B)

# Locomotive TYPE 12

Effectif: 6 Loco.

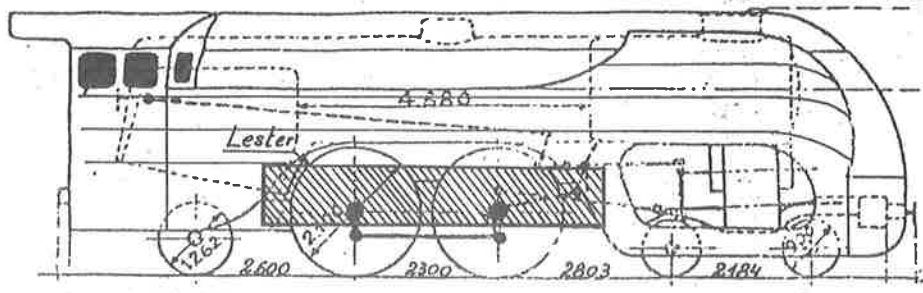

Doc. de la SNETB Musée

|               |            |         |         |         |         |                 |
|---------------|------------|---------|---------|---------|---------|-----------------|
| en HO         | ∅ 1862     | ∅ 2100  | ∅ 2100  | ∅ 900   | ∅ 900   | Roues motrices: |
| Tender ∅ 1045 | 12 à 13 mm | 24 à 25 | 24 à 25 | 10 à 11 | 10 à 11 | 24, 13 x 931    |
|               |            |         |         |         |         | m/m             |

## METHODE DE TRAVAIL (pour les modèles en polyuréthane)

### Outils

1. Réalisation des caisses et accessoires suivant plans annexés.
2. Forer avec des roues motrices Ø ROMEFORD 32 mm.
3. Poncer le bas des caisses HL et HT.
4. Fraisier le logement des roues HL (bagie et bissel).
5. Forer les cheminées HL (ou fraise sphérique).
6. Forer supports mains-courantes HL et HT (et poignées sautes...).
7. Forer bulloirs et crochets HL et HT.
8. Forer axes des bagie, bissel, attache HL-HT.
9. Forer conduits sablières, sifflets et soupapes.
10. Aspirer et brosser les caisses HL et HT.
11. Coller les planes et la toiture HL.
12. Grillaquer le nez et coller un plat et une plaque (pour le géro).
13. Boucher les bulles et les joints (Duplication).
14. Poncer légèrement les rebords.
15. Aspirer et brosser les caisses HL et HT.
16. Peindre les caisses en noir (couche de fond).
17. Peindre les caisses en vert (VERT SACADIS VAPEUR).
18. Fixation des mains-courantes et tuyauteries HL et HT.
19. Tracer les lignes jaunes (diverses méthodes).
20. Marquer les chiffres (diverses méthodes).
21. Coller du charbon (orchelé ou moule de gros charbon).
22. Fixer les roues sur HL (à un point de colle tendre).
23. Visser le bogie avant HL.
24. Visser le bissel arrière HL.
25. Visser attache tender.
26. Ajuster la motorisation du tender (coller à la POTEX).
27. Ajuster l'empilage et le fixer.
28. Coller les blocs de freins autour des roues.
29. Fixer les petits détails (plaque constructeur, sifflets, chaudière...).
30. Placer des lanternes fluorescentes (éclairage constant, pas d'échauffement).
31. Huiler les parties mobiles (bielles et axes des roues).
32. Souffler un coup et prendre l'air, avant de...
33. Essayer soigneusement le modèle fini et le roder.
34. SI LE MODELE NE FONCTIONNE PAS, IL POURRA TOUJOURS DECORER VOTRE VITRINE!

- Fraiseuse fraise
- Foreuse sensitive
- mèches
- ponceuse papier
- aspirateur brosse
- colles
- aérographe
- pinceau
- lignes jaunes
- moulin à café
- laine, p. à t.
- piéd à coulisse
- fer à souder

Assieux à insérer du côté

Christian

Type 12 en HO

Motorisation du tender

Pour le système Märklin 3 rails :

Locomotive C.C. électrique 1200  
Märklin N° 3055 ou 3168

Prix : 3065 frs

Chassis moteur Märklin de la 3168

Prix : 1574 frs net

Adapter une autre loco Märklin :

- exemple : une autre C.C.
- une T3 industrielle (N° 3009)
- une T3 BR80
- une T3B avec faux essieux etc.

Pour le système 2 rails :

Locomotive C.C. électrique 1200  
Fleishmann N° 4372

Prix : 3.843 frs

Chassis moteur Fleishmann

Prix : frs net

Adapter une autre loco continue

- exemple : une autre C.C.
- une T3
- une T3B transformée
- tender-moteur ex. Roco, Fleishmann, Linn...

Un chassis moteur de haute qualité  
Ø roues : 10 mm Entre axes 22 mm  
ex. FAULHABER Prix divers  
£ 3500 frs

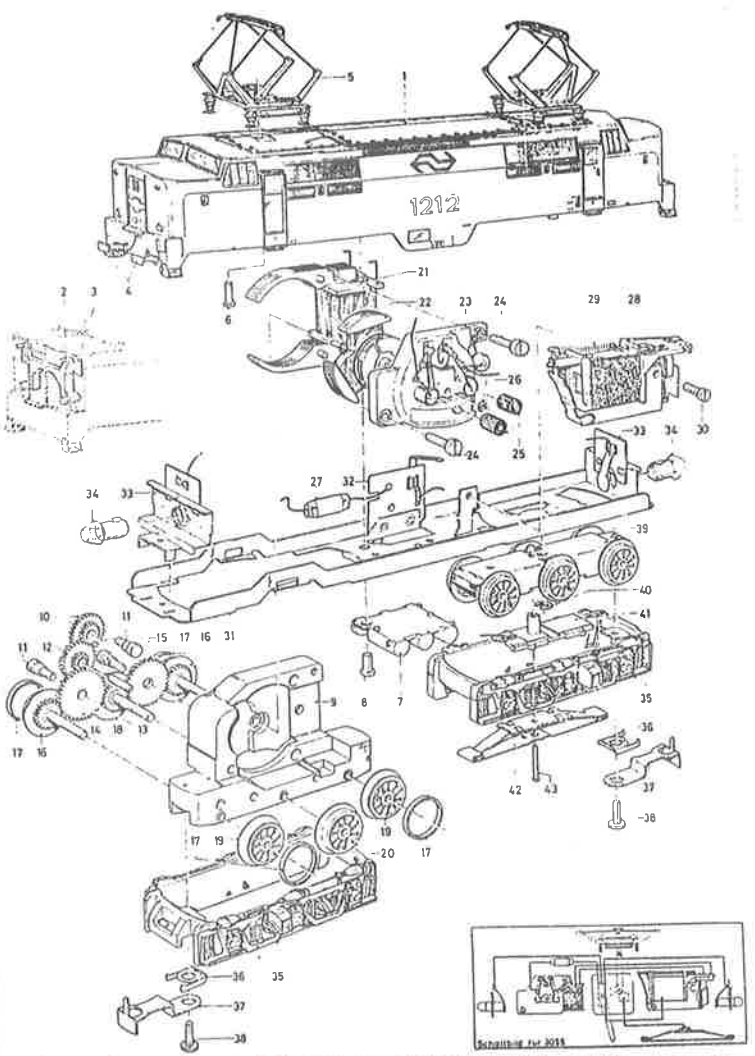

Photocopie Catalogue Märklin pièces détachées

Chassis de la machine

|                                   |   |        |                    |   |
|-----------------------------------|---|--------|--------------------|---|
| Roues ROMFORD (matrices)          | R43 (isolée)                                    | } Ø 24 | Prix 79 frs        | - 2 essieux à rayons (wagon)<br>Ø 10 mm (bogie A.V.)<br>ou bogie monté de HL. |
|                                   | R44   |        | 50 frs             |   |
| (bissel)                          | (isolée)  | } Ø 14 | 79 frs             |   |
|                                   |   |        | 50 frs             |   |
| Axes ROMFORD                      |   | Ø 3,2  | 22 frs             |   |
| Reduction ROMFORD                 | 185 frs   |        |                    |   |
| <u>Détachages de la machine :</u> | Lanterne s :                                    |        | charbon :          | transfer de chiffres :  |
|                                   | Supports de mains-courantes                     |        | Intérieur cabine : | 325 frs   |
|                                   | 2 soupapes COALES (ou têtes de clous)           |        | tampons :          | 199 frs   |
|                                   | 2 sifflets HL 12 (ou têtes de clous)            |        |                    |   |
|                                   | 2 attelages à chaquettes (ou crochets au choix) |        |                    | 150 frs   |
| Fils de mains-courantes           |   |        |                    | Mastic-Duplicolor : 135 frs   |

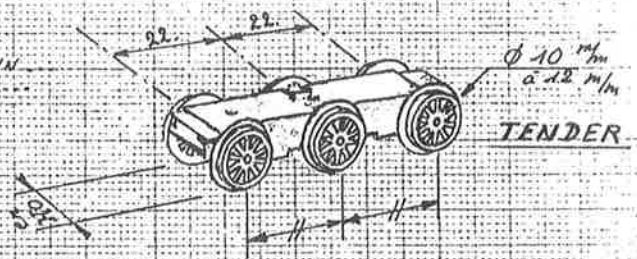

PS: Les prix indiqués sont communiqués par le magasin JOCADIS d'Enghien.



La SNCB mit en service, début 1939, six locomotives "Atlantic" complètement carénées, type 12, pour la remorque des express légers à 140 km/h. Ces superbes machines, à simple expansion à deux cylindres intérieurs, avaient été, comme le type 7, conçues par NOTESSE et livrées par le "Consortium des Constructeurs".

Les types 12 développaient 2500 ch., pesaient 89 tonnes, et étaient accompagnées de tenders de 24 m<sup>3</sup> à 3 essieux.

Le 12 juin 1939, une locomotive de ce type, remorquant un train de 200 t, "avala" les 75 kilomètres séparant Bruxelles d'Ostende en 57 minutes! Cette performance fit passer en Belgique le "Ruban bleu" mondial de vitesse des trains à vapeur (n° 1202, 165 km/h).

Chassées par les caténaires, les locomotives type 12 terminèrent leur brillante carrière sur les lignes Bruxelles-Mons et Bruxelles-Lille. Le dernier train de Lille assuré par une machine de ce type, la 12.004 (ex-1204), tomba en détresse à Ascq, en raison du mauvais état du feu. Après nettoyage de celui-ci au dépôt de Fives, le retour de Lille à Bruxelles eut lieu dans les meilleures conditions, et la 12.004 s'offrit même le luxe de regagner une minute sur deux perdues au signal de sortie de Halle. Cela se passait le 29 juillet 1962...

(extrait du livre : NOS INOUBLIABLES "VAPEUR" de Phil DAMBLY.

Doc. Musée SNCB.

**Informations diverses**

● Motorisation avec une 7:3 Märklin (industrielle)  
Longueur 45 mm, largeur 28 mm, H<sup>t</sup> total 35 mm  
Ø roues à rayons sans manetons 18 mm  
(faible puissance)



● Espace disponible dans le tender sans fraissage : longueur 474 mm, largeur 130 mm, H<sup>t</sup> total 545 mm

● Motorisation avec une TB80 Märklin  
longueur 46 mm, largeur 27 mm, H<sup>t</sup> total 34 mm  
Ø roues à rayons M415 avec manetons 13 mm  
(3 essieux moteurs)

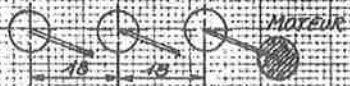

■ Distribution classique de WALSCHAERTS avec deux cylindres  
12001 12002 12003 12004  
1201 → plaque du constructeur COCKERILL  
1201 → 1 seul lanterneau double

● Motorisation avec une bogie LIMA de 1:1  
Longueur 62 mm, largeur 26 mm H<sup>t</sup> total 42 mm  
Ø roues sans rayons 18 mm  
(3 essieux ext moteur au 3)



■ Distribution à soupapes avec cames rotatives :  
La DABEA à soupapes horizontales sur la 12005  
La CAPROTTI à soupapes verticales sur la 12006

- Le Consortium Belge des Constructeurs de TUBIZE : étude de la machine, montage général
- HAINE-SAINTE-PIERRE : chaudière, enveloppe, roues porteurs, état tenders, bisette bogie
- COCKERILL : chassis, cylindres, roues, bielles moteurs
- LA MEUSE : abris, distribution, coussinets, boîtes

■ Les TENDERS sont des standard 3 essieux de 24 m<sup>3</sup> des types 30 inutilisés et modifiés par l'AC Malines 8 tonnes de charbon, 24 m<sup>3</sup> d'eau Combustion : 120 tonnes par heure

(source : A. Dagant) Vapeur de 1855-1966

Le 11 décembre 1973.

TITULARISATION DES HIDE S. 62-63.  
+++++

| Séries   | N° Hie.  | Poste de conduite | Titulaires     |               | Poste de conduite |
|----------|--|-------------------|----------------|---------------|-------------------|
| D        | 6305   | 1                 | MOREAU Y.      | LEDOUX C.     | 2                 |
|          | 6308   | 2                 | PONCELET J.    | POTÉZ JM.     | 1                 |
|          | 6314   | 1                 | MARTIN JL.     | WATTIAUX L.   | 2                 |
|          | 6317   | 1                 | MORLET A.      | RAMPÉLBERG J. | 2                 |
|          | 6320   | 1                 | HUVENNE G.     | BANNEUX O.    | 2                 |
|          | 6321   | 2                 | DESMETREYRE EX | LAMBERT B.    | 1                 |
|          | 6322   | 1                 | DROSSART C.    | HOEBANCKX D.  | 2                 |
|          | 6326   | 1                 | SCHAILLIE A.   | FLAMENT F.    | 2                 |
|          | 6327   | 1                 | GEFARD W.      | LEBRUN R.     | 2                 |
| E        | 6225   | RESERVE.          |                |               |                   |
| Flottant | JEUDON J. - PETIT A. - BASSEE M. - BISMAN R.<br>FAVIER C. - BRUNIN D. - MAURY D. |                   |                |               |                   |

1) En principe chaque conducteur devra entretenir le poste de conduite qui lui sera désigné, ainsi que les vigies frontales, latérales. Toutefois l'approvisionnement en produit Diskro est exclusivement à charge des conducteurs desservant l'engin ainsi que l'entretien également d'un couloir de circulation dans la salle des machines, plus approvisionnement soit en savon liquide ou en blanc d'Espagne.

Exemple: Conducteur A.: poste de conduite n° 1 + vigies et couloir de circulation côté M.D. cylindres n° 6 à n° 1 + approvisionnement en blanc d'Espagne.

Conducteur B.: poste de conduite n° 2 + vigies et couloir de circulation côté MD cylindre n° 7 à n° 12 + approvisionnement en savon liquide.

- 2) Placement d'une plaquette dans chaque poste du nom du conducteur responsable à l'intention des remplaçants (hors-série, flottant).
- 3) Intervention auprès du service d'entretien d'une façon concrète lors des entretiens prévus ou imprévus et utilisation par les hommes de métier de la porte d'accès latérale à la salle des machines et pour se faire les conducteurs rentrant la veille de l'entretien retireront les goupilles de sûreté aux clinches de ces portes latérales.

(s) M/I. JOLY.

# RETRO

PROPRE! PROPRE! PROPRE!

Dans plusieurs conversations, nous en sommes venus à parlé de la propreté des machines. Il est vrai que cette dernière laisse à désirer; mais où est le temps des machines titularisées.

Chaque conducteur avait sa machine qu'il partageait avec un ami. "Une machine pour un couple". Maintenant, les machines sont banalisées entre conducteurs quand ce n'est pas entre dépôts.

Exemple : les 51 de GT passent à Monceau, Haine-Saint-Pierre, Saint-Ghislain, Saint-Ghislain.

De là vient le manque de propreté et d'entretien des machines.

Ci contre, un exemple de série avec HL titularisées de GT. Le point 3 est remarquable car à l'heure actuelle, on se demande parfois à quoi elle sert!

Monsieur Propre

## F E R R E T R O - F L A S H

=====

*A partir de ce numéro, l'équipe C.F.C. - Centre vous offrira, ou du moins essaiera de vous offrir, quelques pages d'histoire ferroviaire. Ces pages consisteront en la reproduction de documents anciens. Bien entendu, votre collaboration est bienvenue et nous ne refuserons que les coups de pied*

*Pour une première, nous vous présentons un document historique dont, par avance, vous excuserez la mauvaise qualité. Que dis-je, il s'agit de la préhistoire de notre Chemin de fer car il est daté de février 1835.*

*Dans ce document John COCKERILL fait offre pour 4 machines et 4 tenders dont il affirme avoir pris suffisamment connaissance en étudiant les machines importées d'Angleterre. Le lecteur averti y trouvera la description des 3 premières locomotives fournies par notre constructeur national. Ces machines, dont "LE BELGE" étaient du type 1A1 dites aussi patentes. La quatrième machine était de type B1.*

*Nous remercions vivement Madame Marinette BRUNIER de nous avoir transmis ces documents dont l'intérêt avait été remarqué par notre ami Jacques VANDORMAEL.*

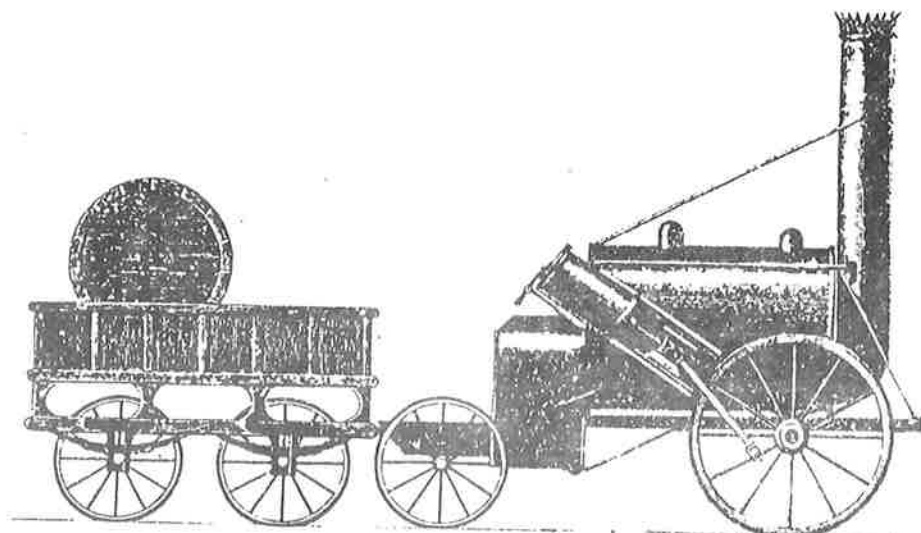

Année 1856



M. de la Couronne, John Cockrell  
résidant à Jersey, ayant pris connaissance  
par l'intermédiaire des modèles que l'administration  
du chemin de fer a fait venir de l'An-  
gletterre, m'engage par ces présentes à  
fournir à la dite administration les objets  
ci-après désignés, qui seront entièrement conformes  
tant pour les dimensions et proportions que pour le  
matériau à employer dans tous leurs détails aux  
usages indiqués, savoir:

- 1<sup>o</sup> Three Locomotive Engines to be placed on six  
wheels, the addition of the middle pair only to be  
taken, which must be without flanges.  
The Engines to be supported on the best springs.  
The Cylinders to work perfectly horizontal, 18 inches  
in diameter and 18 inches stroke. The diameter  
of the large wheels to be 5 feet and of the small  
3 1/2 feet. The boiler to be made of the best  
wrought Iron with 100 brass tubes and a cab  
fire Box. The Engine is to be capable of  
travelling with passengers at the rate of 25  
to 30 miles per hour, or with loads varying  
from 50 to 80 Tons gross weight at 20 to 25  
miles per hour, upon an inclination of 1 in 1000.
- 2<sup>o</sup> Three Tenders for the above Engines capable  
of containing 500 gallons to be placed on 4 wheels  
with springs and also hauling springs and  
chains complete: each tender to have a  
signal lantern.
- 3<sup>o</sup> One Engine placed on six wheels, four of  
them

them to be four feet six inches diameter con-  
nected together and the remaining two, 3 1/2 feet  
diameter. Cylinders to be 14 inches diameter  
and 13 inches stroke. This Engine to be capable  
of conveying 140 tons weight at the rate of  
12 to 15 Miles per hour upon an inclination of 1 in 1000.  
the boiler to be of malleable iron with 120 brass tubes  
and copper fire box.

4<sup>o</sup>. A tender similar in construction to that mentioned  
in 2<sup>o</sup>. with a signal lantern and capable of containing  
100 gallons more.

5<sup>o</sup>. Each of the tenders mentioned to be furnished with  
a complete set of tools, as follows:

A complete set of screws & keys one large  
and one small monkey wrench, three cold chisels,  
and a hand hammer; one cross bar; one long-  
chain and two short coupling chains with hooks;  
two small ball chucks, oil cans &c.

6<sup>o</sup>. Each of the Engines mentioned above to be accompanied  
by the following duplicates: 1 cranked axle,  
1 pair of large wheels for the cranked axle, 2 Exen-  
sives, 1 piston and ten brass tubes.

7<sup>o</sup>. Two pumps with cistern and pipes complete for  
cleaning the boilers of the locomotive Engines.

Tout construit dans le meilleur ordre en matériaux  
de la meilleure qualité et travaillé avec toute  
la perfection désirable visua & fourni à Brazzilia  
pour la somme de, savoir:

- 1<sup>o</sup>. les 3 machines locomotives renseignées à l'article 1<sup>o</sup>  
à frs 3,000. = vingt sept mille francs chacune, à frs 81,000. =
  - 2<sup>o</sup>. leurs 3 tenders, à frs 3000. = trois mille  
soixante francs chacune, à frs 9180. =
- Total Report frs 90,180. =

|   |                      |
|---|----------------------|
|   | Report frs 90180. -- |
| 3. La machine locomotive décrite à l'art. 3 pour trente mille sept cent vingt sept francs. . . . .                      | 30,270. --           |
| 4. Un tender pour la dite machine pour trois mille soixante francs. . . . .   | 3060. --             |
| 5. Les outils pour chaque locomotive désignés à l'article 5 à fr 540. -- (cinq cent 40 francs). . . . .                 | 2040. --             |
| 6. Les pièces de rechange comprises à l'art. 6 pour trois mille soixante francs chaque (fr 3060. --) . . . . .          | 12,240. --           |
| 7. Les deux pompes à vapeur pour nettoyer les chaudières, à fr 1,300. -- (cent soixante dix huit francs l'une). . . . . | 350. --              |
| Ensemble frs 13803. --  |                      |
| Transport de Seraing à Bruxelles des objets pesant à peu près 80 tonnes. . . . .  | 289. --              |

Total de l'entreprise frs 141500. --

Je dis cent quarante un mille cinq cents francs  
 La fourniture d'une des locomotives de l'art. 4<sup>e</sup> y compris toutes ses dépendances, c'est à dire: Tender, outils & pièces de rechange aura lieu en deux ou cinq mois, qui suivront la date de l'approbation de l'entreprise & la totalité de sa fourniture devra l'être en dix ans les sept mois.

Il me sera facultatif de faire prendre par mes agents, toutes les mesures et les plans détaillés des susdits modèles quand je le jugerai nécessaire.

Les paiements auront lieu en ordonnances sur le trésor, savoir: le premier tiers à la moitié de l'avancement de chaque locomotive, un second tiers lors de la fourniture à Bruxelles; enfin le solde trois mois après la dite fourniture d'après le résultat satisfaisant du procès verbal d'épreuve.

Fait en triple à Seraing, le 10 février 1860 trente cinq.

John Cothran

N. L.

Vu et approuvé par les Ingénieurs Directeurs des Travaux  
 et joint au Rapport du 17 Janvier 1835. 3<sup>e</sup> 317.

Timony

De Riddle

Vu et approuvé  
 Arrêté le 21 Février 1835.  
 Le Ministre des Travaux  
 De Perrou

(-127)  
 2.37

Enregistré à Liège le Dix huit Mars mil huit cent  
 trente cinq Vol. 52. Fol. 191. N<sup>o</sup> 16 à la S. B. pour pouvoir  
 un franc de septante centimes, pour additionnels quarante  
 cinq centimes et pour subventions vingt deux centimes.  
 Total de deux francs trente sept centimes.

De Perrou

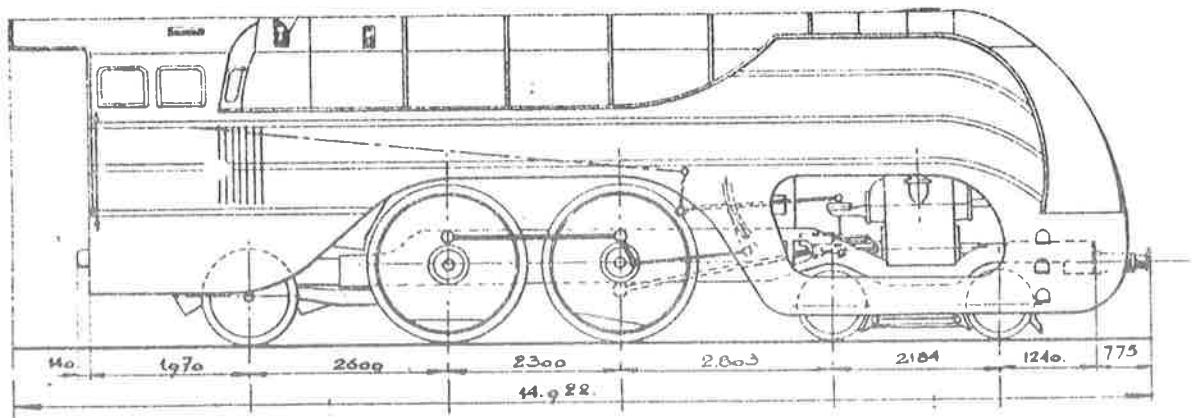

# Quand les dépliants de la S.N.C.B. déraillent

A l'occasion des changements d'horaires intervenus le lundi 30 mai, et qui suscitent au demeurant pas mal de récriminations dans le sud du pays, la S.N.C.B. a eu la bonne idée d'éditer de petits dépliants qui informent les voyageurs des principaux mouvements de trains au départ des grandes gares du pays. Ces documents, d'une conception simple et précise à la fois, sont distribués gracieusement sur les quais de ces stations.

Initiative heureuse donc, qui s'inscrit dans le cadre d'une politique d'ouverture prônée par la société nationale, et qui aurait suscité l'approbation générale si de regrettables dérapages n'étaient venus ternir les relations de confiance que transporteurs et usagers souhaitent réciproques.

Ainsi, c'est avec étonnement, pour ne pas dire avec irritation, que les Hennuyers ont constaté

que les liaisons entre leurs principales villes et Bruxelles avaient été « ignorées » dans le fascicule distribué dans la capitale. Des entités comme Charleroi, Mons, Tournai, Binche et La Louvière sont étrangement et superbement ignorées. Les voisins francophones de ces villes à part entière ne sont pas beaucoup mieux lotis puisque, à l'exception de Liège et de Namur, ce sont des cités comme... Bastogne, Dinant, Verviers, Spa, Bierges, Coe et Eupen qui font l'objet de cette publicité ferroviaire.

Que l'on se comprenne bien. L'énumération de ces dernières communes n'a rien de méprisant et se justifie sans doute par leur caractère touristique. Mais leurs soeurs wallonnes ne manquent ni de charme ni d'atouts, elles non plus, et se flattent de traditions et de trésors tout aussi estimables.

Cette ignorance d'une province

entière interpelle d'autant plus le candidat voyageur que les Flandres semblent avoir bénéficié d'un régime de faveur dans la mesure où leur promotion bénéficie d'un équilibre infiniment plus judicieux. De la sorte, on saura tout, bien sûr, sur les liaisons ferroviaires entre Bruxelles et Bokrijk, La Panne, Knokke, Blankenberghe et Ostende, par exemple, sans qu'il en coûte à Gand, à Bruges, et à Anvers, équitablement rappelées à la mémoire collective.

Fruit d'un malencontreux hasard? Méconnaissance du dynamisme du sud du pays? Maladresse d'un fonctionnaire distrait? On ne sait à quelles circonstances imputer cette discrimination géographique. Et on n'ose croire qu'il faille chercher ailleurs que dans un dérapage malencontreux la source de ce déraillement...

O. C.

( extrait du Soir du 01.06.88 )



Chacun interprétera à sa manière; néanmoins, on peut remarquer qu'il y a dans le dépliant 8 destinations flamandes et 8 dans le sud du pays dont 1 germanophone: répartition toute politique.

NDLR : renouvellement de l'offre ferroviaire, hum hum !

Le dépliant incriminé



# PETITES ANNONCES

Un amateur averti en photos et reportages vidéo prépare le montage d'un film en VHS traitant de la vapeur vive en Belgique.

De la construction d'une machine à son utilisation sur les plus beaux réseaux en passant par l'entretien, la mise en chauffe et la conduite.

Si ce document unique, pour la modique somme de 950 frs, vous intéresse, renvoyer-nous ce bon de réservation à l'adresse suivante :

HACARDIAUX Christian Trésorier CFC

Chaussée de Brunehault, 79

7140 - RESSAIX

qui fera suivre.

Soyez nombreux à réserver ce film, car le succès de ce reportage entraînera forcément d'autres réalisations dans le domaine ferroviaire où nous sommes "écrasé" par la quantité de films Belges!...

----- A découper et renvoyer -----

Je soussigné nom.....  
prénom.....  
adresse;;;;;.....  
code postal..... localité.....

réserve une cassette sur la vapeur vive à 950 frs.

Signature

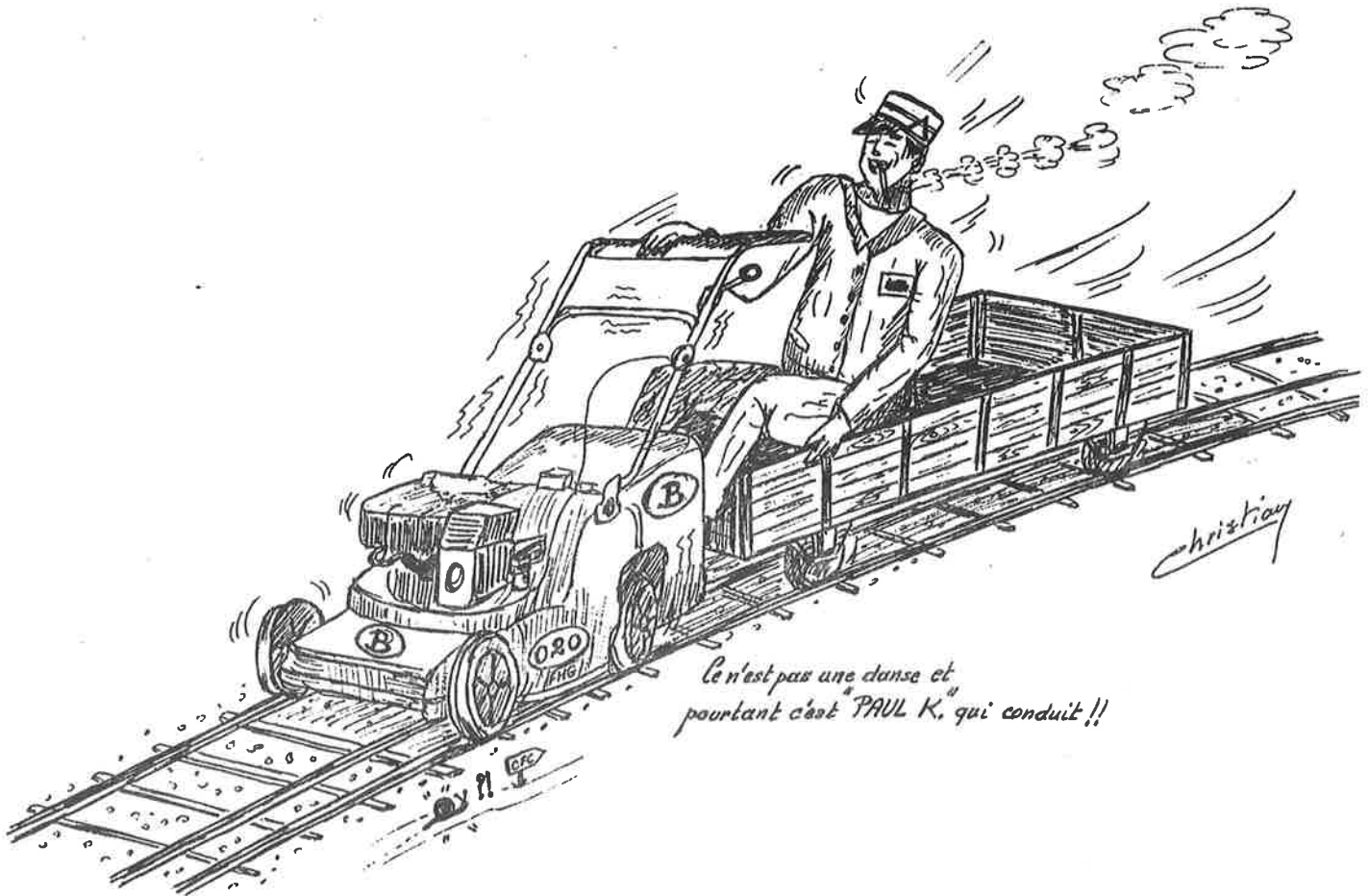

*Le n'est pas une danse et pourtant c'est PAUL K. qui conduit !!*



ROCO TYPE 62-63 SNCB/NMBS

FÜR - POUR - VOOR MÄRKLIN

#### 43544 I

Ⓓ Diesellokomotive „6246“ der SNCB/NMBS. Epoche IV.

Ⓒ Diesel locomotive "6246" of the SNCB/NMBS. Era IV.

Ⓕ Locomotive diesel n° 6246 de la SNCB-NMBS. Coloris vert et jaune, et inscriptions authentiques de l'époque IV.

Ⓜ Diesellocomotief nummer 6246 van de NMBS, tijdperk IV

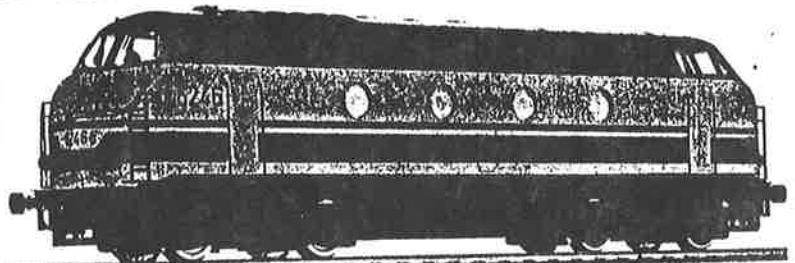

#### 43545 I

Ⓓ Diesellokomotive „6300“ der SNCB/NMBS. Epoche IV.

Ⓒ Diesel locomotive "6300" of the SNCB/NMBS. Era IV.

Ⓕ Locomotive diesel n° 6300 de la SNCB-NMBS. Coloris vert et jaune, et inscriptions authentiques de l'époque IV.

Ⓜ Diesellocomotief serie 6300 van de NMBS, tijdperk IV.

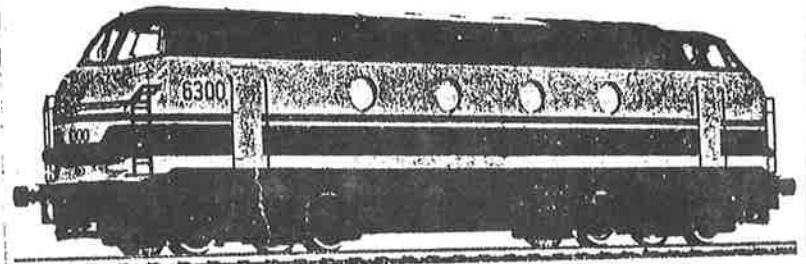

MIT ORIGINAL MÄRKLIN-ANTRIEB

MÄRKLINCHASSIS mit extra angefertigten Messinggußteilen exakt eingebaut. Dadurch Fahreigenschaften wie original Märklinlok.

Avec CHASSIS MOTEUR MÄRKLIN adapté pour la circonstance avec des pièces en fonte de laiton, ce qui garantit un fonctionnement irréprochable, comme une vraie loco MÄRKLIN!

MIT ELEKTRONIK UMSCHALTER UND ROT-WEIß LICHTWECHSEL.

Avec inverseur électronique et inversion des feux rouge et blanc.

|     |       |      |      |
|-----|-------|------|------|
| Nr. | 43544 | Type | 6246 |
| "   | 43545 | "    | 6300 |
| "   | 43546 | "    | 6278 |
| "   | 43547 | "    | 6204 |
| "   | 43548 | "    | 6215 |

SUBSKRIPTIONSPREIS BIS  
PRIX SOUSCRIPTION JUSQU'AU

15.08.88

DM

298,-

Lieferung ca. November 1988  
disponible environ en novembre 1988

NORMALPREIS  
PRIX HABITUEL

DM 339,-

CLUB FERROVIAIRE DU CENTRE  
Parc de la Trêche Communale  
337 Chaussée Loudey-Goegnies

DIMANCHES 11 et 18 SEPTEMBRE 1988  
de 10 à 18h.

DEMONSTRATION DE  
TRAIN A VAPEUR

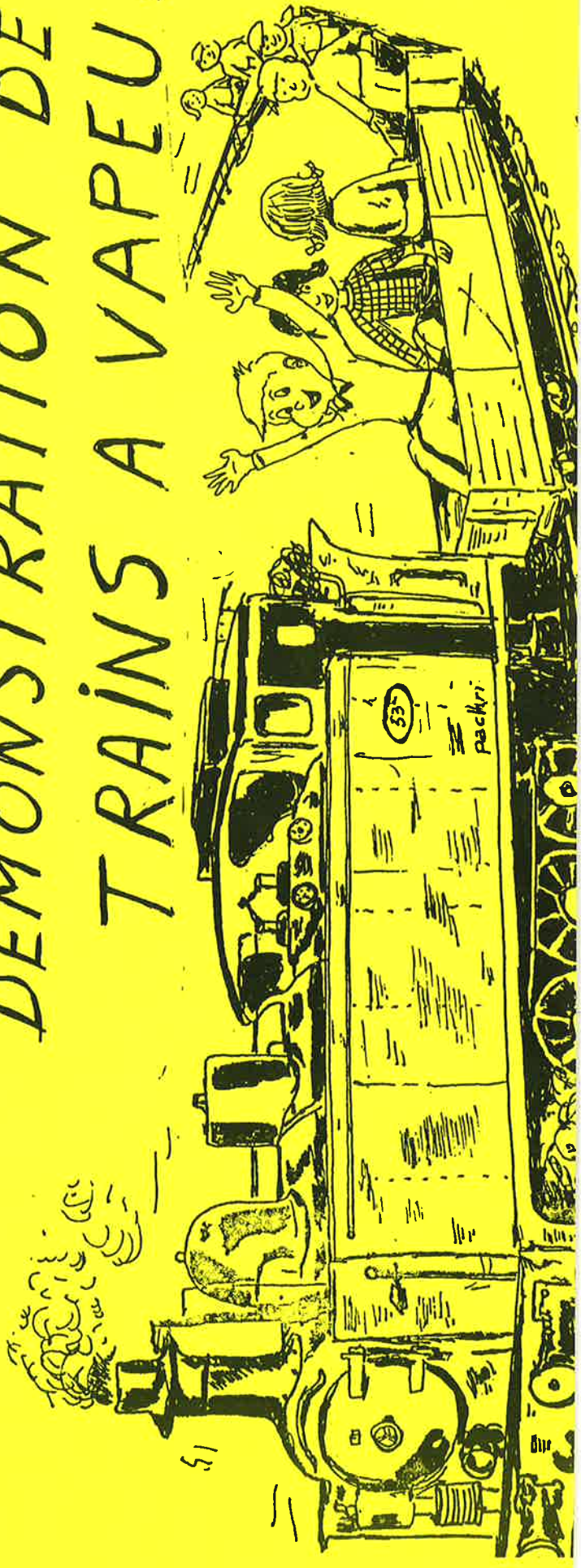



# EXPOSITION

# DE MODELES REDUITS BELGES

TRAINS

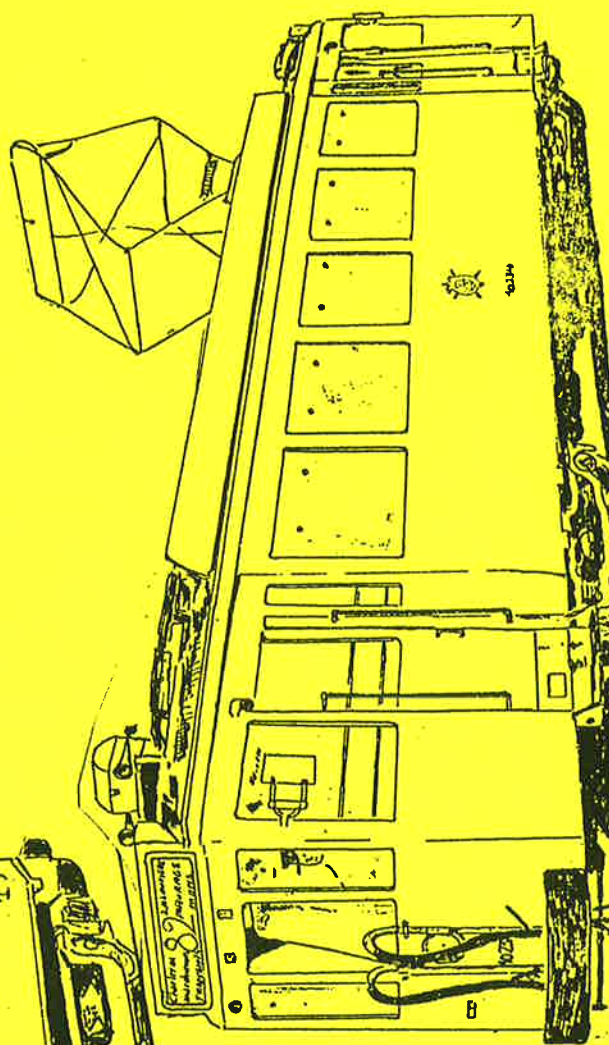
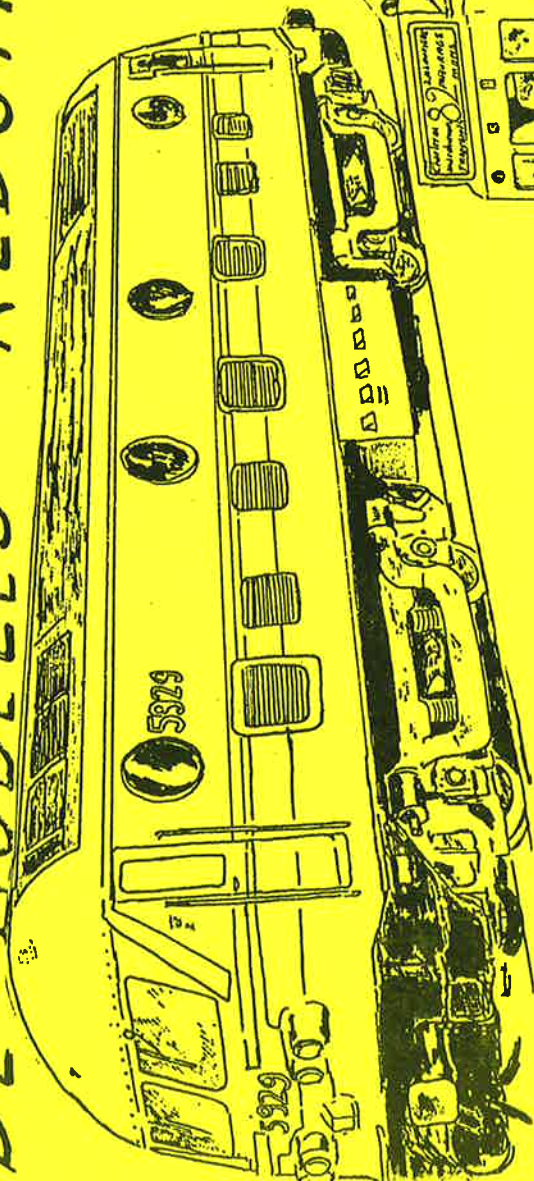

TRAMS

Entrée gratuite

Annexe aux fêtes communales

Buvette

exempt de Timbre.

